

Перв. прим.

Справ. №

ОПРОСНЫЙ ЛИСТ ДЛЯ РЕШЕТКИ ШНЕКОВОЙ В БАКЕ "РШБ"

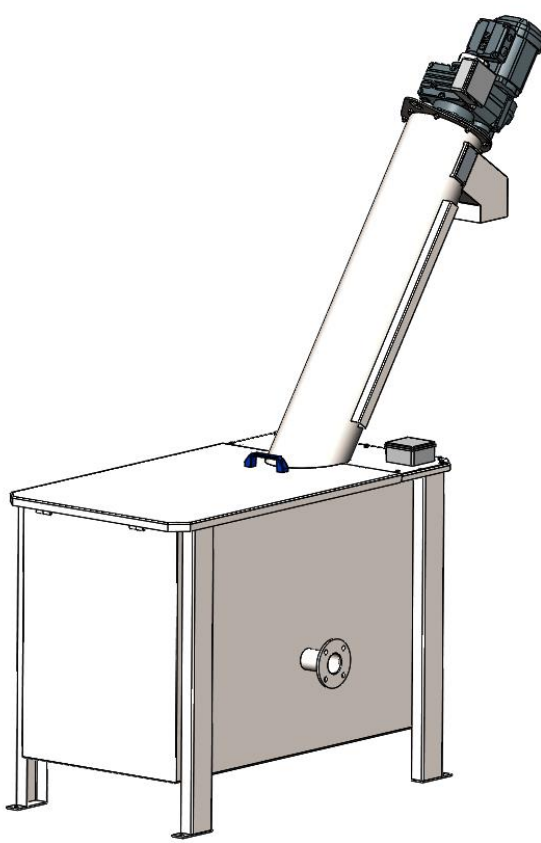

ДАнные ЗАКАЗЧИКА

Название организации	
Почтовый адрес	
Юридический адрес	
Телефон	
Электронная почта	
Контактное лицо (ФИО/должность)	

Подп. и дата

Изн. № докл.

Взам. инв. №

Подп. и дата

Изн. № подл.

Изм.	Лист	№ докум.	Подп.	Дата
Разраб.				
Пров.				
Н.контр.				
Утв.				

РШБ Опросный лист			Лит.	Лист	Листов
			1		
			ООО "РИОТЭК"		

ИСХОДНЫЕ ТЕХНИЧЕСКИЕ ТРЕБОВАНИЯ



Рисунок 1. Запрашиваемые размеры и исполнения

№	Запрашиваемые параметры	Ответы заказчика
1	Размеры решетки:	
	- высота выгрузки осадка (H1 , мм)	
	- диаметр перфорации (d , мм)	
	- подвод осадка, фланец по ГОСТ 33259-2015 (T1 , Ду)	
	- подвод осадка T1 исполнение (прямо / влево / вправо)	
	- высота до подвода осадка (H2 , мм)	
	- отвод фильтрата, фланец по ГОСТ 33259-2015 (T2 , Ду)	
	- отвод фильтрата T2 исполнение (прямо / вниз / влево / вправо)	
	- высота до отвода фильтрата (H3 , мм)	
- требуемая производительность по чистой воде (Q , м ³ /час)		
2	Параметры электропривода:	
	- степень защиты (IP)	
	- взрывозащита	
3	Климатическое исполнение:	
4	Сведения об очищаемой среде (описать):	
5	Особые требования (описать):	
6	Количество решеток, шт.	

Подп. и дата

Взам. инв. №

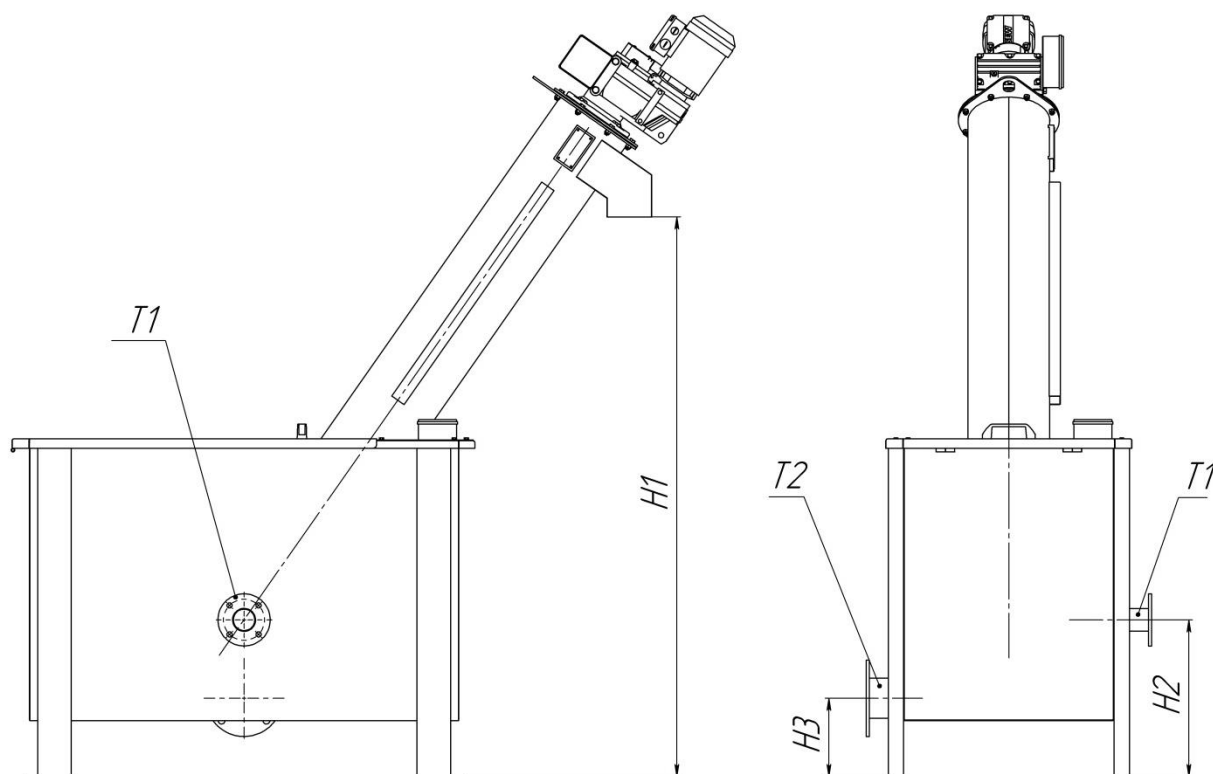
Инв. № дубл.

Подп. и дата

Инв. № подл

Лит	Изм.	№ док-м.	Подп.	Дата

Решетка шнековая в баке_ОЛ

Лист

2