

ОПРОСНЫЙ ЛИСТ ДЛЯ РЕШЕТКИ РУЧНОЙ "РР"

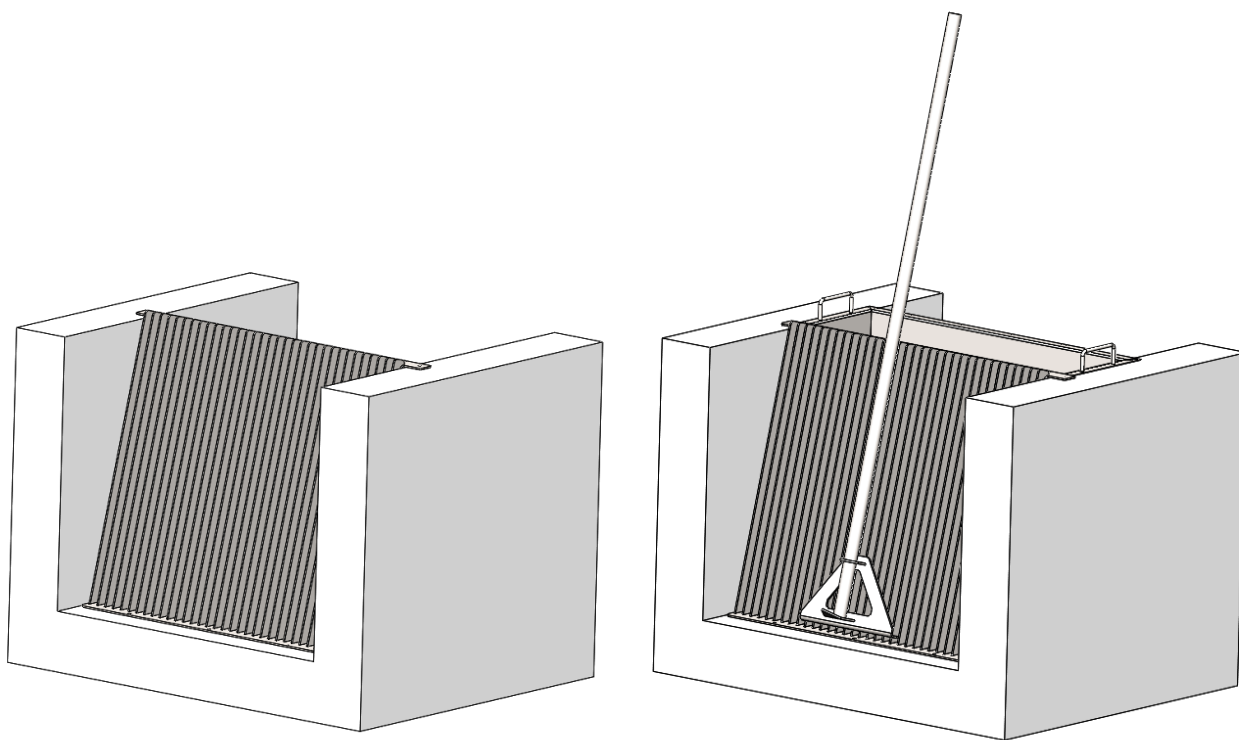

ДААННЫЕ ЗАКАЗЧИКА

Название организации	
Почтовый адрес	
Юридический адрес	
Телефон	
Электронная почта	
Контактное лицо (ФИО/должность)	

Перв. прим.	
Справ. №	
Подп. и дата	
Инв. № докл.	
Взам. инв. №	
Подп. и дата	
Инв. № подл.	

Изм.	Лист	№ докум.	Подп.	Дата
Разраб.				
Пров.				
Н.контр.				
Утв.				

Решетка ручная		
Опросный лист		
Лит.	Лист	Листов
	1	
ООО "РИОТЭК"		

ИСХОДНЫЕ ТЕХНИЧЕСКИЕ ТРЕБОВАНИЯ



Рисунок 1. Запрашиваемые размеры и исполнения

№	Запрашиваемые параметры	Ответы заказчика
1	Размеры канала:	
	- ширина (B1 , мм)	
	- глубина (H2 , мм)	
	- уровень сточных вод, (H3 , мм) <i>макс. не должен превышать $H2 \times 0,8$ или $H2-500$</i>	
2	Размеры решётки:	
	- ширина прозора (a , мм)	
	- требуемая производительность по чистой воде (Q , м ³ /час)	
3	Комплектация: Решётка Лоток Грабли	
4	Климатическое исполнение	
5	Сведения об очищаемой среде (описать):	
6	Особые требования (описать):	
7	Количество, шт.	

Подп. и дата

Взам. инв. №

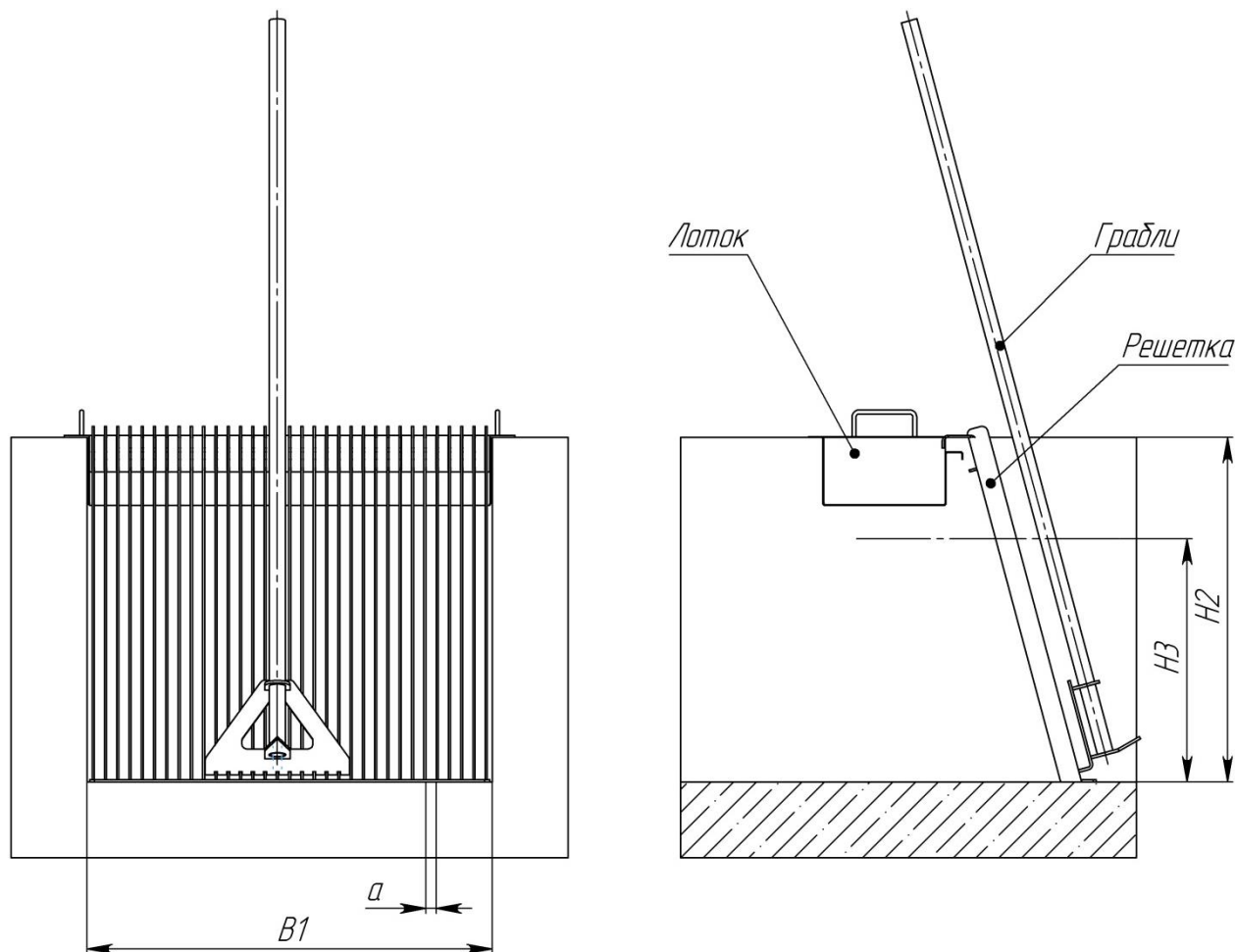
Инв. № дубл.

Подп. и дата

Инв. № подл.

Лит	Изм.	№ докцм.	Подп.	Дата

Решетка ручная_ОЛ

Лист

2